

გზამკვლევი

თვითმმართველობის
განხორციელებაში
მოქალაქეთა
მონაწილეობის
ფორმები

COUNCIL OF EUROPE



CONSEIL DE L'EUROPE

1. დასახლების საერთო კრება

ეს არის სოფლის/დაბის/ქალაქის მოსახლეობის თვითორგანიზაციის ფორმა, რომლითაც შესაბამის დასახლებაში რეგისტრირებული ამომრჩეველი ქმედითად ერთვება თავისი დასახლებისა და მუნიციპალიტეტისათვის მნიშვნელოვანი საკითხების განხილვაში, გადაწყვეტასა და მმართველობითი ორგანოების წინაშე ინიცირებაში.

მექანიზმი გამოიყენება იმ სოფლებსა და დაბებში, სადაც ამომრჩეველთა რაოდენობა 2000-ს არ აღემატება. დასახლების საერთო კრების მიზანია:

- სოფლის/დაბის/ქალაქისთვის მნიშვნელოვანი სოციალურ-ეკონომიკური საკითხების გადაწყვეტა.
- მუნიციპალიტეტის ბიუჯეტში სოფლის/დაბის/ქალაქისთვის გასათვალისწინებელი პროექტების განსაზღვრა.
- მიმდინარე და განხორციელებული პროექტების შეფასება.
- ტერიტორიის დასუფთავება, საქველმოქმედო საქმიანობა, ინფრასტრუქტურის შეკეთება და მოწესრიგება.
- საკრებულოსთვის პეტიციის მომზადება.
- სოფლის/დაბის/ქალაქის საზღვრების დადგენა და ცვლილება.
- სხვა.

ინიციირებისა და განხორციელების პროცედურა

ადგილობრივი ხელისუფლება

ინიციატორი – მუნიციპალიტეტის მერი, დამოუკიდებლად, ან მუნიციპალიტეტის საკრებულოს შუამდგომლობით.

ინფორმირება კრების გამართვის შესახებ – მერი აქვეყნებს ინფორმაციას საერთო კრების მოწვევის ინიციატივაზე, საერთო კრების დღის წესრიგთან ერთად.

კრების თარიღი – კრების მოწვევის თარიღად განისაზღვრება ინიციატივის წარდგენიდან არაუადრეს მე-15 დღე.

კრების სავალდებულოდ მოწვევის წესი – დასახლებაში, რომელსაც ჰყავს კრების რჩეული*, მუნიციპალიტეტის მერი ვალდებულია, საკუთარი ინიციატივით მოიწვიოს კრება წელიწადში, სულ მცირე, 2-ჯერ.

საჭარომობა – საჯაროდ ქვეყნდება კრების ოქმი, ასევე, ინფორმაცია კრების ინიციატორის, დღის წესრიგის, გამართვის თარიღისა და ადგილის შესახებ.

* საერთო კრება უფლებამოსილია თავისი საქმიანობის წარმართვის და მისი ხელშეწყობის მიზნით საკუთარი შემადგენლობიდან აირჩიოს საერთო კრების რჩეული. საერთო კრების რჩეულის კანდიდატურის დასახელების უფლება აქვს შესაბამისი საერთო კრების წევრთა არანაკლებ 5%-ს.

სამოქალაქო საზოგადოება

ინიციატორი – საინიციატივო ჯგუფი (არანაკლებ 3 ამომრჩევლის შემადგენლობით და დასახლებაში რეგისტრირებულ ამომრჩეველთა, სულ მცირე, 5%-ის ხელმოწერით), ან კრების რჩეული.

განაცხადის რეგისტრაცია – კრების მოწვევის განაცხადი და კრების დღის წესრიგი წარედგინება მერის სახელზე, განაცხადი რეგისტრირდება 3 სამუშაო დღის ვადაში და მერია გაცემს კრების რეგისტრაციის ცნობას.

ხელმოწერების შეროვნება – რეგისტრაციის ცნობის მიღებიდან ერთი თვის ვადაში, საინიციატივო ჯგუფი აგროვებს დასახლებაში რეგისტრირებულ ამომრჩეველთა, სულ მცირე, 5%-ის ხელმოწერებს, შევსებულ განაცხადს წარუდგენს მერს და იღებს რეგისტრაციის ცნობას (საერთო კრების მოწვევის ინიციატივას არ ესაჭიროება მერიის მიერ რეგისტრაცია, თუ ის ინიცირებულია კრების რჩეულის მიერ).

კრების თარიღი – კრების მოწვევის თარიღად განისაზღვრება განცხადების წარდგენიდან არაუადრეს მე-15 დღე.

საჭარომობა – საჯაროდ ქვეყნდება კრების ოქმი, ასევე, ინფორმაცია კრების ინიციატორის, დღის წესრიგის, გამართვის თარიღისა და ადგილის შესახებ.

დასახლების საერთო კრების უპირატესობები

ადგილობრივი ხელისუფლებისთვის

- 1 შესაძლებლობას აძლევს, მიიღოს მოსახლეობასთან ერთად განხილული, შეთანხმებული და შეფასებული გადაწყვეტილებები.
- 2 მიღებულ გადაწყვეტილებას აქვს ლეგიტიმაციისა და ნდობის მაღალი ხარისხი.
- 3 განხორციელებული პროექტების შედეგები მდგრადია.
- 4 საფუძველს ქმნის მოქალაქეებსა და ხელისუფლებას შორის პასუხისმგებლობათა გადანაწილებისთვის.

სამოქალაქო საზოგადოებისთვის

- 1 აძლევს ადგილობრივ საქიროებებზე მაქსიმალურად მორგებულ გადაწყვეტილებათა მიღების შესაძლებლობას.
- 2 ქმნის თანამონაწილეობისა და თანამესაკუთრეობის განცდას მიღებულ გადაწყვეტილებათა მიმართ.
- 3 აძლიერებს არჩეულ ხელისუფლებასთან თანამშრომლობის სურვილს, ასევე, ნდობას მის მიმართ.

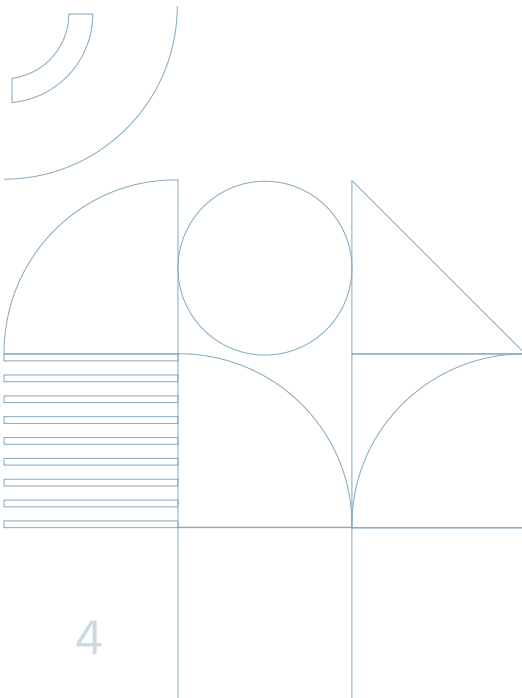

რეკომენდაციები

1. დასახლების საერთო კრების მოწვევისა და გამართვის პროცედურები დეტალურად არის განვირეილი ორგანულ კანონში „ადგილობრივი თვითმმართველობის კოდექსი“, რის გამოც ხშირად მუნიციპალიტეტებს ეზღუდებათ ამ მექანიზმის მორგება ადგილობრივ კონტექსტზე. რეკომენდებულია, ორგანული კანონით დარეგულირდეს ძირითადი პრინციპები, ხოლო კრების გამართვის დეტალური რეგლამენტი განსაზღვროს მუნიციპალიტეტის საკრებულომ.
2. დასახლების საერთო კრების გამართვა ლეგიტიმურია, თუ კრებას ესწრება დასახლებაში რეგისტრირებულ ამომრჩეველთა არანაკლებ 20%, რაც ხშირად დასახლებაში რეალურად მცხოვრებთა 40%-საც აღემატება. ეს გარემოება მნიშვნელოვნად ართულებს და ხანდახან შეუძლებელსაც ხდის დასახლების საერთო კრების მოწვევას. რეკომენდებულია, ასეთი სავალდებულო მოთხოვნა ჩანაცვლდეს ათვლის სხვა პრინციპით, რომელიც უფრო რელევანტური იქნება ამ კონტექსტში (მაგ: ბოლო არჩევნებზე დამსწრეთა რაოდენობით).
3. კანონმდებლობის მიხედვით, მუნიციპალიტეტის ორგანოები ვალდებული არიან, განსახორციელებელი პროექტები კრებას წარუდგინონ მუნიციპალიტეტის ბიუჯეტში ასახვამდე. რეკომენდებულია, საკრებულოს სხდომაზე ბიუჯეტის განხილვისას, თითოეულ დაგეგმილ პროექტს ახლდეს დასახლების საერთო კრების ოქმი, სადაც აისახება დასახლების მცხოვრებთა დამოკიდებულება კონკრეტული პროექტის მიმართ. ეს პრინციპი შეიძლება გავრცელდეს უკვე დასრულებულ პროექტთა ექსპლოატაციაში მიღების დროსაც, რაც მნიშვნელოვნად გაზრდის მოქალაქეთა შესაძლებლობებს გადაწყვეტილების მიღების პროცესში ჩასართავად.

2. სამოქალაქო მრჩეველთა საბჭო

ეს არის მუნიციპალიტეტის მერის სათათბირო ორგანო, არანაკლებ 10 წევრით. საბჭოს შემადგენლობაში არიან მეწარმე იურიდიული პირების, არასამთავრობო ორგანიზაციებისა და მუნიციპალიტეტის მოსახლეობის წარმომადგენლები. შემადგენლობას ამტკიცებენ მუნიციპალიტეტის მერი და რაიონის გამგებელი (ქალაქ თბილისის მუნიციპალიტეტის შემთხვევაში). ერთი სქესის წარმომადგენელთა რაოდენობა საბჭოში არ უნდა იყოს 1/3-ზე ნაკლები. საბჭო უფლებამოსილი არ არის, თუ ეს მოთხოვნა დარღვეულია. იგი იქმნება და გამოიყენება ორი ძირითადი მიზნით:

1. ადგილობრივი მნიშვნელობის საკითხების შესწავლა, მომზადება და მერისთვის წარდგენა ინიციატივის სახით.

2. ისეთი დოკუმენტების განხილვა, როგორცაა: მუნიციპალიტეტის ბიუჯეტის პროექტი, სივრცითი დაგეგმარების დოკუმენტები, წინადადებები გეოგრაფიულ ობიექტთა სახელდების შესახებ, მნიშვნელოვანი ადმინისტრაციულ-სამართლებრივი აქტების პროექტები, ინფრასტრუქტურული და სოციალური პროექტები (მუნიციპალიტეტის მერი ვალდებულია, ეს დოკუმენტები განსახილველად წარუდგინოს მის მიერ დამტკიცებულ სამოქალაქო მრჩეველთა საბჭოს).

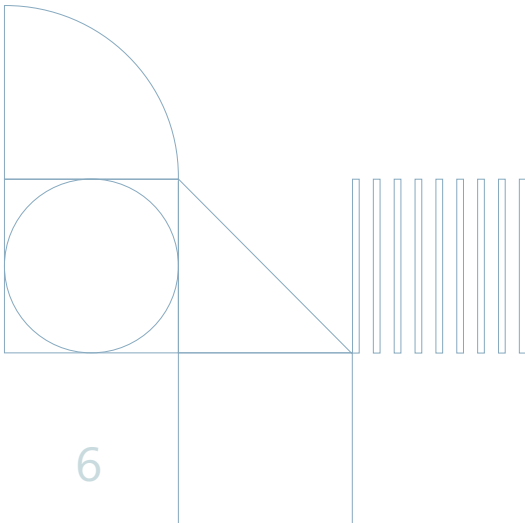

ინიცირებისა და განხორციელების პროცედურა

ადგილობრივი ხელისუფლება

ინიცირება – მუნიციპალიტეტის მერი სამოქალაქო მრჩეველთა საბჭოს ქმნის საკუთარი უფლებამოსილების ვადით.

საბჭოს ფორმირება – მერი უფლებამოსილია, მიიღოს გადაწყვეტილება საბჭოს დაკომპლექტების შესახებ.

საჭარრობა – საჯაროდ ქვეყნდება სამოქალაქო მრჩეველთა საბჭოს სხდომების ოქმები, სხდომის გამართვიდან 10 დღის ვადაში.

სამოქალაქო საზოგადოება

ნებისმიერ დაინტერესებულ ფიზიკურ და იურიდიულ პირს უფლება აქვს, საბჭოს წევრობის თხოვნით მიმართოს მუნიციპალიტეტის მერს.

მრჩეველთა საბჭოს უპირატესობები

ადგილობრივი ხელისუფლებისთვის

1 ინსტრუმენტი დამატებითი ლეგიტიმაციის წყაროა საკრებულოსთვის საკითხების წარდგენის წინ.

2 მერს აძლევს გადაწყვეტილებებისა და მათი შედეგების წინასწარ შეფასებისა და გაანალიზების შესაძლებლობას.

სამოქალაქო საზოგადოებისთვის

1 იძლევა შესაძლებლობას, გადაწყვეტილებები მოერგოს სხვადასხვა ინტერესთა ჯგუფის საჭიროებებზე.

2 იძლევა საკითხზე გავლენის მოხდენის შესაძლებლობას მერის მიერ საბოლოო გადაწყვეტილების მიღებამდე.

რეკომენდაციები

1. სამოქალაქო მრჩეველთა საბჭოს შემადგენლობა განისაზღვრება მერის მიერ. რეკომენდებულია, რომ წევრების შერჩევის პროცესში კონკურსის ან არჩევნების გზით შერჩევის მექანიზმი იყოს გამოყენებული. ამ გზით შექმნილი საბჭო იქნება უფრო აქტიური და მოტივირებული მოქალაქეებით დაკომპლექტებული, რაც მნიშვნელოვნად გაზრდის საბჭოს მუშაობის ეფექტიანობას.
2. სამოქალაქო მრჩეველთა საბჭოს სხდომებს, როგორც წესი, ხელმძღვანელობს მერი ან მისი მოადგილე. რეკომენდებულია, რომ საბჭოს სხდომები წარმართოს საბჭოს თავმჯდომარემ, რომელიც არჩეული იქნება საბჭოს წევრთაგან, რაც გაზრდის საბჭოს დამოუკიდებლობის ხარისხს.
3. ორგანული კანონის, „ადგილობრივი თვითმმართველობის კოდექსის“ მიხედვით, მუნიციპალიტეტის მერი ვალდებულია მის მიერ დამტკიცებულ სამოქალაქო მრჩეველთა საბჭოს განსახილველად წარუდგინოს მუნიციპალიტეტის ბიუჯეტის პროექტი, მუნიციპალიტეტის სივრცითი დაგეგმარების დოკუმენტები, მუნიციპალიტეტის გეოგრაფიული ობიექტების სახელდების შესახებ წინადადებები, აგრეთვე სხვა მნიშვნელოვანი ადმინისტრაციულ-სამართლებრივი აქტების პროექტები, ინფრასტრუქტურული და სოციალური პროექტები. აღნიშნული ვალდებულების შესრულების მიზნით რეკომენდებულია, საკრებულომ დაამკვიდროს პრაქტიკა რომ მერის მიერ შესაბამისი ინიციატივებისა და პროექტების წარდგენისას, ასევე წარმოდგენილი იქნეს მერის სამოქალაქო მრჩეველთა საბჭოს სხდომის ოქმი, სადაც ასახული იქნება საბჭოს წევრთა მოსაზრებები და დასკვნები. აღნიშნული ხელს შეუწყობს სამოქალაქო მრჩეველთა საბჭოს როლის გაზრდას ადგილობრივი პოლიტიკის განსაზღვრის პროცესში.

3. პეტიცია

პეტიცია მნიშვნელოვანი ინსტრუმენტია მოქალაქეთა ჩასართავად იმ გადაწყვეტილებათა მიღებაში, რომლებიც ითვალისწინებს ნორმატიულ რეგულირებას და რომლებსაც იღებს საკრებულო. პეტიცია იწერება მუნიციპალიტეტის საკრებულოს თავმჯდომარის სახელზე.

გამოყენება

პეტიციის სახით, საკრებულოს განსახილველად და გადაწყვეტილების მისაღებად წარედგინება:

- ნორმატიული ადმინისტრაციულ-სამართლებრივი აქტის პროექტი.
- ნორმატიული ადმინისტრაციულ-სამართლებრივი აქტის პროექტის ძირითადი პრინციპები ან კონკრეტული წინადადებები.
- მოთხოვნა, რომ საკითხები შეისწავლონ, განიხილონ და გადაწყვიტონ მუნიციპალიტეტის საკრებულოს სხდომაზე.

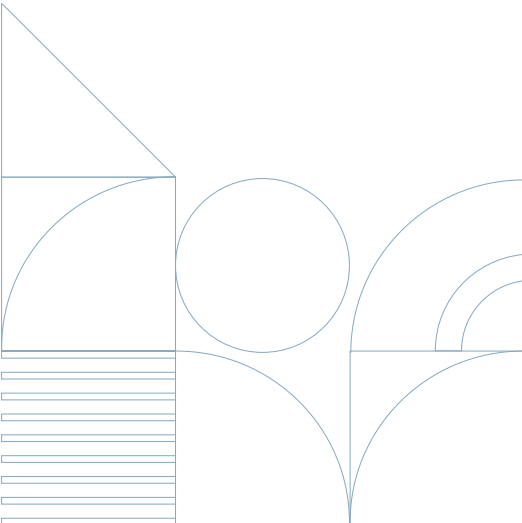

ინიცირებისა და განხორციელების პროცედურა

ადგილობრივი ხელისუფლება

ინიცირება – პეტიციის ინიციატორი ვერ იქნება მუნიციპალური ორგანო.

სამოქალაქო საზოგადოება

ინიცირება – პეტიციას წარადგენს მუნიციპალიტეტის ტერიტორიაზე რეგისტრირებულ ამომრჩეველთა არანაკლებ 1%, ან დასახლების საერთო კრება.

ინიცირების პროცედურა

- პეტიციის წარმდგენი მომხსენებელი (არაუმეტეს 3 პირი) საკრებულოს წარუდგენს განცხადებას პეტიციის შესახებ.
- განმცხადებელს გადაეცემა ხელმოწერების ფურცელი. იგი აგროვებს ხელმოწერებს ამომრჩეველთა დადგენილი რაოდენობისგან და აბარებს საკრებულოს აპარატს, რის საფუძველზეც აპარატი გასცემს რეგისტრაციის მოწმობას (ხელმოწერების შეგროვების ვალდებულება არ ვრცელდება, თუ პეტიცია ინიცირებულია დასახლების საერთო კრების მიერ).
- პეტიცია შესასწავლად გადაეცემა მუნიციპალიტეტის საკრებულოს შესაბამის კომისიას/იქმნება სამუშაო ჯგუფი/განსახილველად გადაეცემა მერს.
- საკრებულოს/სამუშაო ჯგუფის/კომისიის სხდომაზე ხმის უფლებით მონაწილეობენ პეტიციის წარმდგენი სუბიექტის მომხსენებლები.
- როგორც წესი, პეტიცია განიხილება 1 თვის ვადაში და პასუხი ეცნობება წარმდგენ სუბიექტს. თუ ის ინიცირებულია საერთო კრების მიერ, განხილვის შედეგები მუნიციპალური ორგანოს შესაბამისმა თანამშრომელმა უშუალოდ უნდა წარუდგინოს საერთო კრებას.

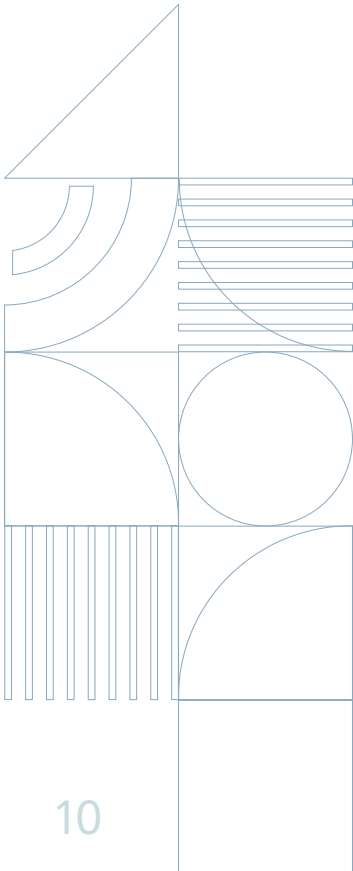

პეტიციის გამოყენების უპირატესობები

ადგილობრივი ხელისუფლებისთვის

- 1 საზოგადოების სხვადასხვა ინტერესთა ჯგუფში ზრდის გავლენის განცდას და ნდობას ხელისუფლების მიმართ.
- 2 იძლევა მდგრადი და მოსახლეობის საჭიროებებზე მორგებული პოლიტიკური გადაწყვეტილებების მიღების შესაძლებლობას.

სამოქალაქო საზოგადოებისთვის

- 1 იძლევა პოლიტიკაში მონაწილეობისა და პოლიტიკურ გადაწყვეტილებებზე პასუხისმგებლობის ადების შესაძლებლობას.
- 2 ქმნის საზოგადოების კონსოლიდაციისა და თვითორგანიზების შესაძლებლობას.

რეკომენდაციები

1. „ადგილობრივი თვითმმართველობის კოდექსის“ თანახმად, პეტიციის წარდგენის უფლებამოსილება აქვს მუნიციპალიტეტის ტერიტორიაზე რეგისტრირებულ ამომრჩეველთა არანაკლებ 1%-ს, თუმცა მუნიციპალიტეტის საკრებულოს შეუძლია, ეს უფლება მიანიჭოს მის ტერიტორიაზე რეგისტრირებულ ამომრჩეველთა ნაკლებ რაოდენობასაც. რეკომენდებულია, საკრებულოებმა ისარგებლონ ამ ჩანაწერით და პეტიციის ინიცირების უფლება მისცენ ამომრჩეველთა უფრო მცირე რაოდენობასაც (მაგ: 0.5%-ს, ან უფრო ნაკლებს).
2. „ადგილობრივი თვითმმართველობის კოდექსით“ მუნიციპალიტეტი უფლებამოსილია, დაწეროს პეტიციის ელექტრონულად წარდგენის ფუნქცია. რეკომენდებულია, მუნიციპალიტეტებმა გაითვალისწინონ უკვე არსებული კარგი პრაქტიკა და იზრუნონ საკუთარი ამომრჩევლებისთვის ასეთი ფორმატის შეთავაზებაზე.

4. მონაწილეობა საკრებულოსა და საკრებულოს კომისიის სხდომებში

მუნიციპალიტეტის საკრებულოს, საკრებულოს კომისიისა და მთავრობის (ქალაქ თბილისის მუნიციპალიტეტის შემთხვევაში) სხდომები საჯაროა.

ადგილობრივი ხელისუფლების ვალდებულებები

სხდომათა დარბაზში გამოყოს ადგილები დასწრების მსურველთათვის.

სხდომაზე დასწრების მსურველებს მისცეს სხდომის მსვლელობის მოსმენის საშუალება.

რეგლამენტი დააწესოს სხდომებში მოქალაქეთა მონაწილეობაზე.

გამოაქვეყნოს საჯარო სხდომების გამართვის დრო, ადგილი, დღის წესრიგი და სხდომების ოქმები.

მოქალაქის უფლებები

წინასწარი შეტყობინების ან/და წინასწარი ნებართვის გარეშე დაესწროს მუნიციპალიტეტის საკრებულოსა და საკრებულოს კომისიის საჯარო სხდომებს.

წინასწარი ნებართვის გარეშე, მაგრამ სხდომის თავმჯდომარის თანხმობით, დაუსვას კითხვები მომხსენებელსა და თანამომხსენებელს, გააკეთოს განცხადება, განმარტოს საკითხი და წარადგინოს ინფორმაცია.



საკრებულოსა და საკრებულოს კომისიის სხდომაში მონაწილეობის უპირატესობები

ადგილობრივი ხელისუფლებისთვის

- 1 აძლევს მოსახლეობასთან უშუალო კონტაქტის შესაძლებლობას.
- 2 აძლევს გადაწყვეტილებებისა და მათი შედეგების წინასწარ შეფასებისა და გაანალიზების შესაძლებლობას.
- 3 აძლევს კონკრეტული ინტერესთა ჯგუფების საჭიროებებზე მორგებული გადაწყვეტილებების მიღების შესაძლებლობას.
- 4 კარგი საშუალებაა მოსახლეობის უკმაყოფილების პრევენციისათვის.

სამოქალაქო საზოგადოებისთვის

- 1 აძლევს საკითხის პოლიტიკურ დღის წესრიგში დაყენების შესაძლებლობას.
- 2 აძლევს ხელისუფლებასთან უშუალო კონტაქტის შესაძლებლობას.
- 3 აძლევს გადაწყვეტილებაზე გავლენის მოხდენის შესაძლებლობას.

რეკომენდაცია

მუნიციპალიტეტის საკრებულოსა და საკრებულოს კომისიის სხდომებზე მოქალაქეთა მონაწილეობის გასაძლიერებლად, რეკომენდებულია, საკრებულოს რეგლამენტში საკითხი მოწესრიგდეს კანონის ძირითადი სულისკვეთების გათვალისწინებით. ამის მიზანია, ყველა დაინტერესებულ პირს მიეცეს შესაძლებლობა, რომ წინასწარი შეტყობინების ან/და ნებართვის გარეშე დაესწროს საჯარო სხდომებს, სადაც მიეცემა ადგილიც და პროცესში ჩართვის შესაძლებლობაც.

5. ანგარიშების მოსმენა მუნიციპალიტეტის მერისა და საკრებულოს წევრის მიერ ჩატარებულ სამუშაოებზე

მუნიციპალიტეტის მერი და საკრებულოს წევრი ვალდებული არიან, წელიწადში, სულ მცირე, ერთხელ (არაუგვიანეს 1 ნოემბრისა) საჯარო შეხვედრები გამართონ თავიანთ ამომრჩევლებთან და წარუდგინონ ანგარიშები ჩატარებულ სამუშაოებზე, ამასთანავე, ანგარიშის განხილვისას უპასუხონ მათ შეკითხვებს.

ადგილობრივი ხელისუფლების ვალდებულებები

შესაბამისი მუნიციპალური ორგანოები ვალდებული არიან, გამოაქვეყნონ ანგარიშები მუნიციპალიტეტის მერისა და საკრებულოს წევრის მიერ ჩატარებულ სამუშაოებზე.

მუნიციპალიტეტის საკრებულომ დადგენილებით უნდა განსაზღვროს ანგარიშებისა და საჯარო შეხვედრების გამართვის წესი.

მოქალაქის უფლებები

მუნიციპალიტეტის ტერიტორიაზე რეგისტრირებულ ამომრჩეველს უფლება აქვს, შეუზღუდავად დაესწროს მუნიციპალიტეტის მერისა და საკრებულოს წევრის საჯარო ანგარიშების განხილვას, დასვას შეკითხვები და შეაფასოს პასუხები.

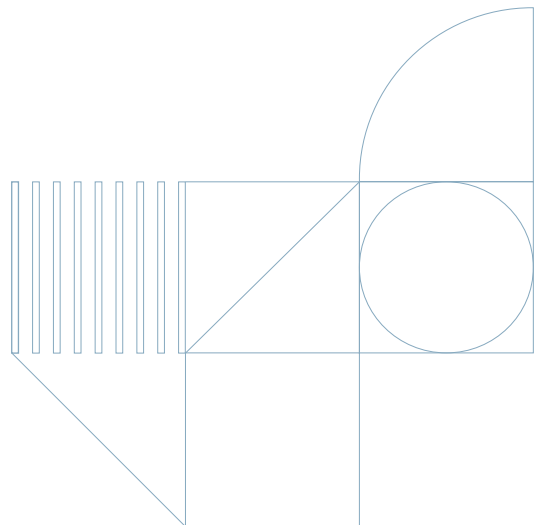

ამ ანგარიშების საჯარო მოსმენის უპირატესობები

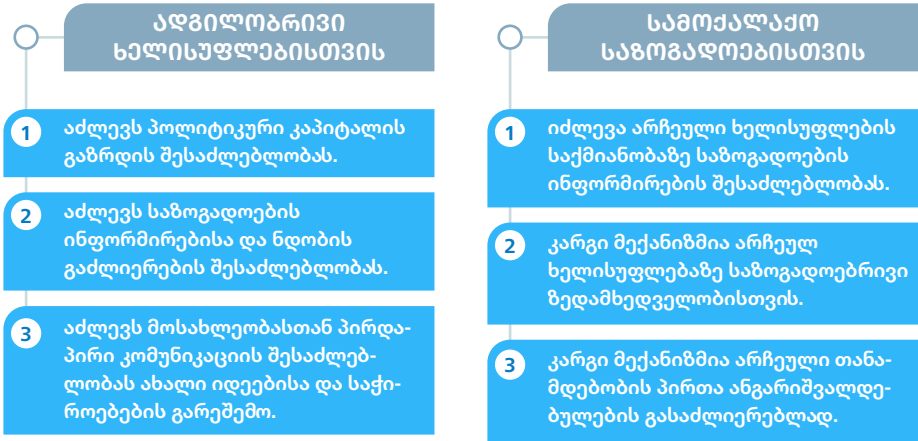

რეკომენდაცია

დემოკრატიული სისტემის ერთ-ერთი მთავარი პრინციპის თანახმად, არჩეული თანამდებობის პირები ანგარიშვალდებულნი არიან საკუთარი ამომრჩევლების წინაშე. ამ პრინციპის ეფექტიანად რეალიზაციისათვის, რეკომენდებულია: შესაბამისმა მუნიციპალურმა ორგანოებმა ამომრჩევლებთან გამართონ საჯარო და ინდივიდუალური შეხვედრები; შეიმუშაონ წესები არჩეულ თანამდებობის პირთა ანგარიშების მომზადებისა და საჯაროდ განხილვისათვის; ანგარიშვალდებულების ეფექტიანობის გასაზრდელად, მოამზადონ მეთოდური სახელმძღვანელო, რომელიც არჩეულ თანამდებობის პირებსა და საკრებულოს აპარატს მნიშვნელოვნად გაუმარტივებს ანგარიშების წარდგენას.

მუნიციპალიტეტის უფლებამოსილება

იმისათვის, რომ მოქალაქე ჩაერთოს ადგილობრივი საქმიანობის განხორციელებაში, მნიშვნელოვანია იცოდეს რა ძირითადი ფუნქციები აქვს მუნიციპალიტეტს:



მუნიციპალიტეტის ბიუჯეტის პროექტის მომზადება, განხილვა და დამტკიცება



მუნიციპალური ქონების მართვა და განკარგვა



ადგილობრივი მნიშვნელობის ბუნებრივი რესურსების, მათ შორის, წყლისა და ტყის რესურსების და მიწის რესურსების მართვა



ადგილობრივი გადასახადებისა და მოსაკრებლების შემოღება და გაუქმება



მუნიციპალიტეტის სივრცის და განაშენიანების დაგეგმარება



მუნიციპალიტეტის ტერიტორიის კეთილმოწყობა



მუნიციპალიტეტის ტერიტორიაზე ქუჩების, სკვერებისა და სუფთაუბეების, ტერიტორიის გამწვანება, გარე განათების უზრუნველყოფა

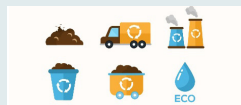

მუნიციპალური ნარჩენების მართვა



წყალმომარაგების უზრუნველყოფა



საბავშვო-ბაღების შექმნა და ფუნქციონირების უზრუნველყოფა



საავტომობილო გზების მართვა და საგზაო მოძრაობის ორგანიზება; პარკირების ადგილებით უზრუნველყოფა



მოსახლეობის მუნიციპალური ტრანსპორტით მომსახურების ორგანიზება



მუნიციპალიტეტის ტერიტორიაზე მშენებლობის ნებართვის გაცემა და ზედამხედველობა



შეკრებებისა და მანიფესტაციების გამართვასთან დაკავშირებული საკითხების რეგულირება

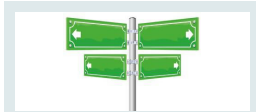

გეოგრაფიული ობიექტების (მაგ: ქუჩა, ბულვარი, ბაღი, პარკი, გამზირის და სხვა) სახელდება



გარე რეკლამის განთავსების რეგულირება



შინაური ცხოველების ყოლის წესების დადგენა და უპატრონო ცხოველებთან დაკავშირებული საკითხების გადაწყვეტა



ბილიოთეკის, საკლუბო დანუსებულების, კინოთეატრის, მუზეუმის, თეატრის, საგამოფენო დარბაზისა და სპორტულ-გამაჯანსაღებელი ობიექტის ფუნქციონირების უზრუნველყოფა



შპმ პირებისათვის, ბავშვებისა და მოხუცებისათვის სათანადო ინფრასტრუქტურის განვითარება, საჯარო თავმჯდომარის ადგილებისა და მუნიციპალური ტრანსპორტის სათანადო აღაპტირება და აღჭურვა



უსახლკაროთა თავშესაფრით უზრუნველყოფა



ბავშვის საჯარო სივრცეში დაცვისათვის სათანადო ღონისძიებების განხორციელება



გარე ვაჭრობის, გამოფენების, ბაზრებისა და ბაზრობების რეგულირება



სასაფლაოების მოწყობა და მოვლა-პატრონობა

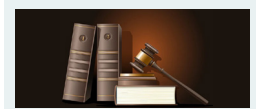

თავის კომპეტენციის დარღვევაში „საჯარო და კერძო თანამშრომლობის შესახებ“ საქართველოს კანონით გათვალისწინებული უფლებამოსილებების განხორციელება

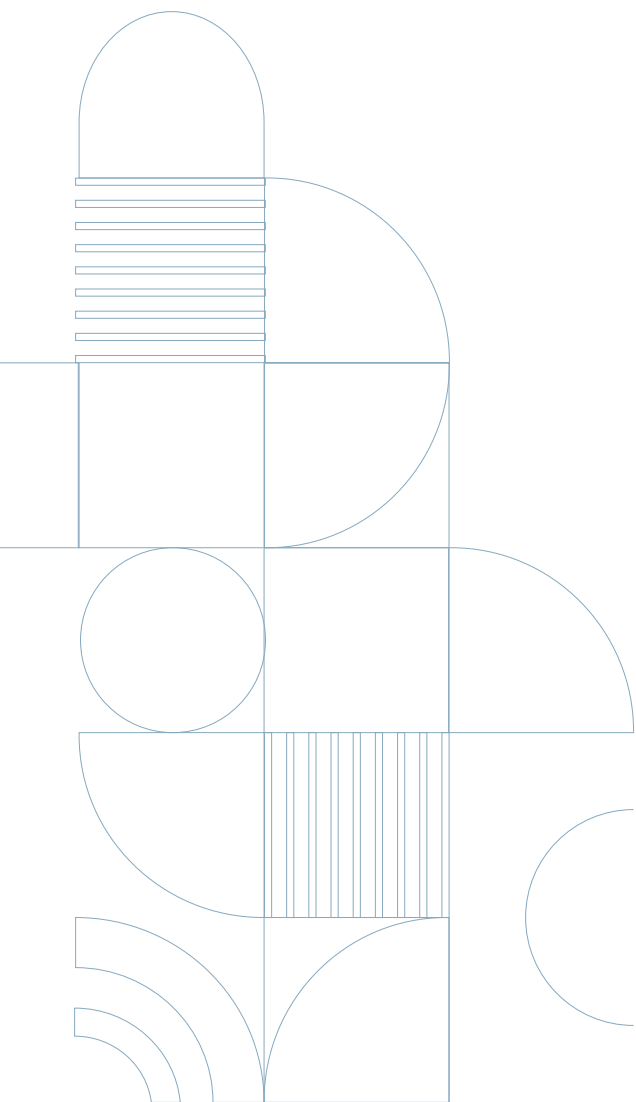

საინფორმაციო ბროშურა მოამზადა ევროპის საბჭოს გენერალურმა დირექტორატმა, შემდეგი პროექტის ფარგლებში: „მონაწილეობითი დემოკრატიისა და ადამიანის უფლებების გაძლიერება ადგილობრივ დონეზე საქართველოში“.

პუბლიკაციაში გამოთქმული მოსაზრებები შეიძლება არ ასახავდეს ევროპის საბჭოს მოსაზრებებს.

www.coe.int
www.coe.ge

ევროპის საბჭო არის ადამიანის უფლებათა მონივე ორგანიზაცია კონტინენტზე. იგი 46 წევრი სახელმწიფოსაგან შედგება, რომელთა შორისაა ევროკავშირის ყველა წევრი ქვეყანა. ევროპის საბჭოს ყველა წევრმა სახელმწიფომ ხელი მოაწერა ადამიანის უფლებათა ევროპულ კონვენციას – ხელშეკრულებას, რომლის ძირითად მიზანს ადამიანის უფლებების, დემოკრატიისა და კანონის უზენაესობის დაცვის უზრუნველყოფა წარმოადგენს. ადამიანის უფლებათა ევროპული სასამართლო ზედამხედველობს კონვენციის შესრულებას წევრ სახელმწიფოებში.

KAT

COUNCIL OF EUROPE



CONSEIL DE L'EUROPE